

MINIRADAR S-810/812 SMARTLINE

SENSORI DI LIVELLO PER LIQUIDI

RADAR 76-81 GHz FMCW



VANTAGGI

- Semplicità di installazione e messa in servizio
- Uscita del segnale bifilare, 4-20 mA
- Acquisizione continua del segnale
- Programmazione del sensore wireless (Bluetooth)
- Molto resistente alle interferenze
- Anche versione S-812 con display
- Ottimo rapporto costo-prestazioni

APPLICAZIONI

- Monitoraggio di canali aperti
- Controllo del livello dell'acqua a valle dell'invaso, sotto la diga, dell'acqua della torre piezometrica (pozzo)
- Monitoraggio dei ristagni idrici nella rete urbana
- Monitoraggio delle reti di acqua pulita e reflua
- Monitoraggio delle stazioni idriche
- Monitoraggio in serbatoi di stoccaggio con diversi prodotti



CARATTERISTICHE PRINCIPALI

MINIRADAR S-810 e MINIRADAR S-812 sono dei misuratori di livello radar, modulato in frequenza (FMCW), che opera a 76-81 GHz. Offrono un'elevata frequenza operativa e una maggiore larghezza di banda: di conseguenza, la precisione di misura risulta maggiore. La distanza di misura massima può raggiungere i 20 m e la zona cieca è di massimo 20 cm con un angolo di emissione di solo 3°.

PRINCIPIO DI FUNZIONAMENTO

I prodotti radar a onda continua modulata in frequenza (FMCW) da 76-81 GHz (noti anche come radar a onde millimetriche) adottano la banda delle onde millimetriche con una frequenza maggiore rispetto ad altre tipologie di radar.

Essendo un radar a banda da 78 GHz utilizzato nel campo della misura industriale, la misura ad alta precisione, senza contatto con il liquido presenta vantaggi incomparabili rispetto ai normali radar a microonde e ad onda guidata. Con raggio estremamente ristretto, può adattarsi meglio a condizioni operative molto complesse senza inficiare le prestazioni di misura.

MINIRADAR S-812 con display
Attacco filettato 1½", setup
mediante tasti operativi



DATI TECNICI

| | |
|-----------------------------|------------------------------|
| Frequenza di trasmissione | 76GHz~81GHz |
| Campo di misura | 20m |
| Accuratezza | ±12 mm |
| Angolo di emissione | 3° |
| Alimentazione | 24Vcc (22...30V) |
| Uscita del segnale | 4-20 mA |
| Tipo/materiale dell'antenna | Antenna a lenti / PP |
| Materiale della custodia | ABS o acciaio inox 304 |
| Temperatura operativa | -20...+70 °C |
| Umidità operativa | 0%...95% rH |
| Operatività | APP su cellulare (Bluetooth) |
| Grado di protezione | IP66/67 |



Per la programmazione e il controllo wireless

Da smartphone con app RadarMe disponibile su Play Store per sistemi Android



DIMENSIONI S-810 IN ACCIAIO INOX

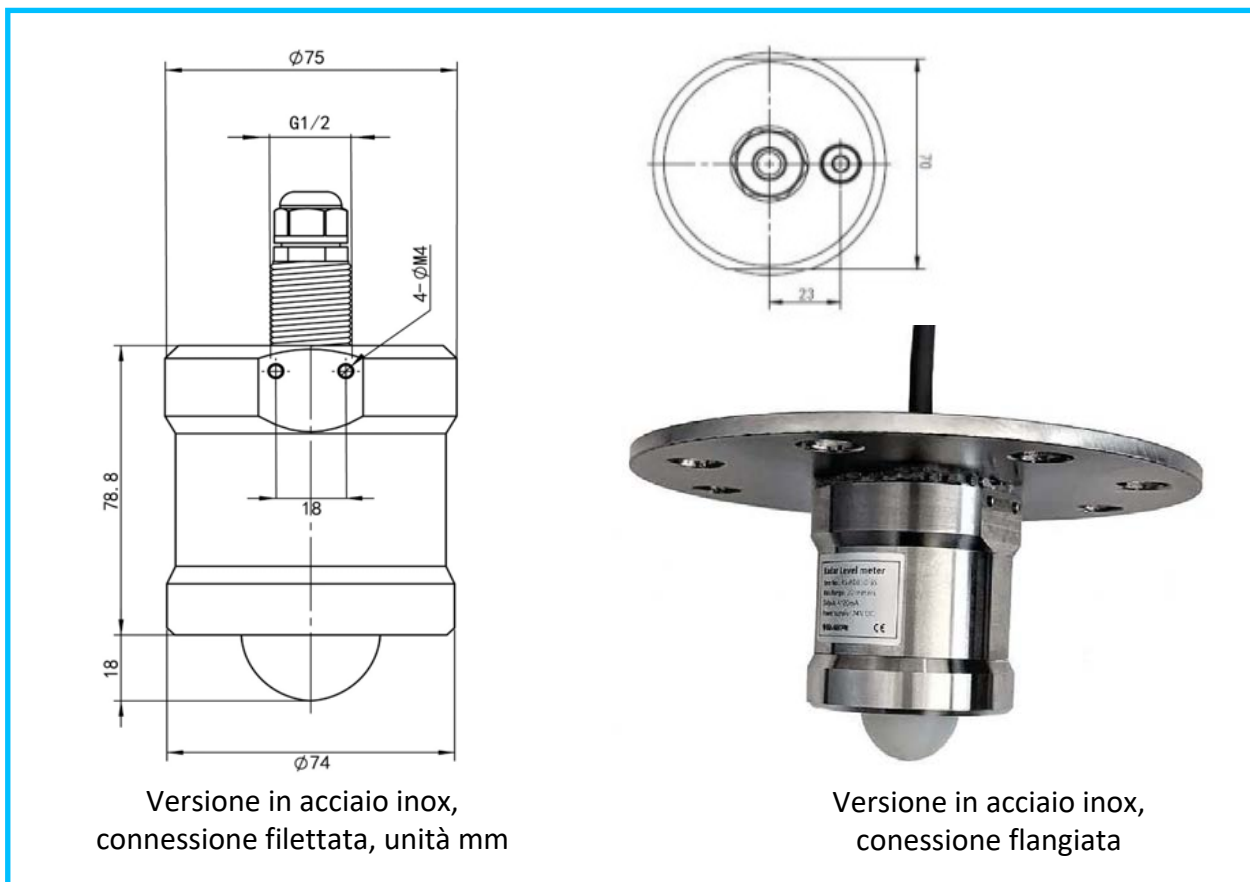

DIMENSIONI S-810 IN PROPILENE

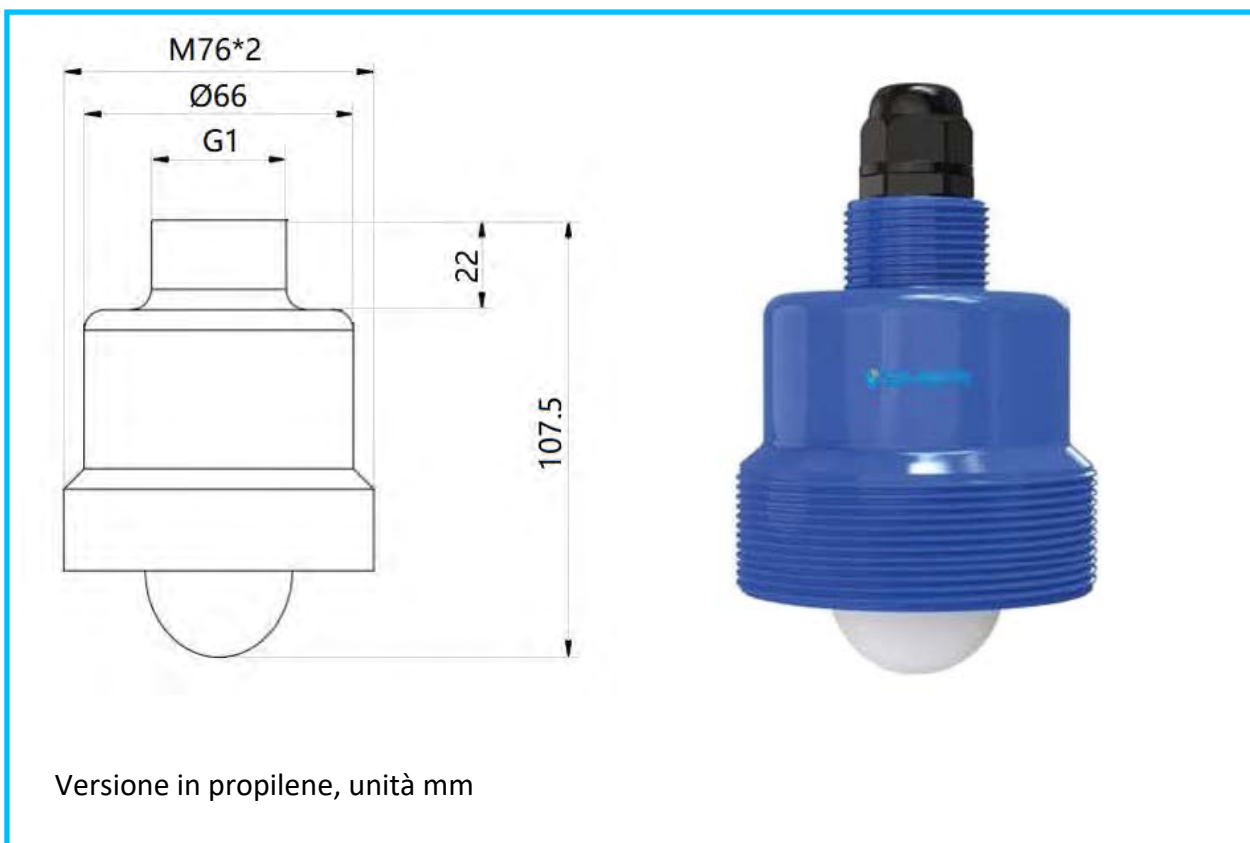

DIMENSIONI CON DISPLAY S-812

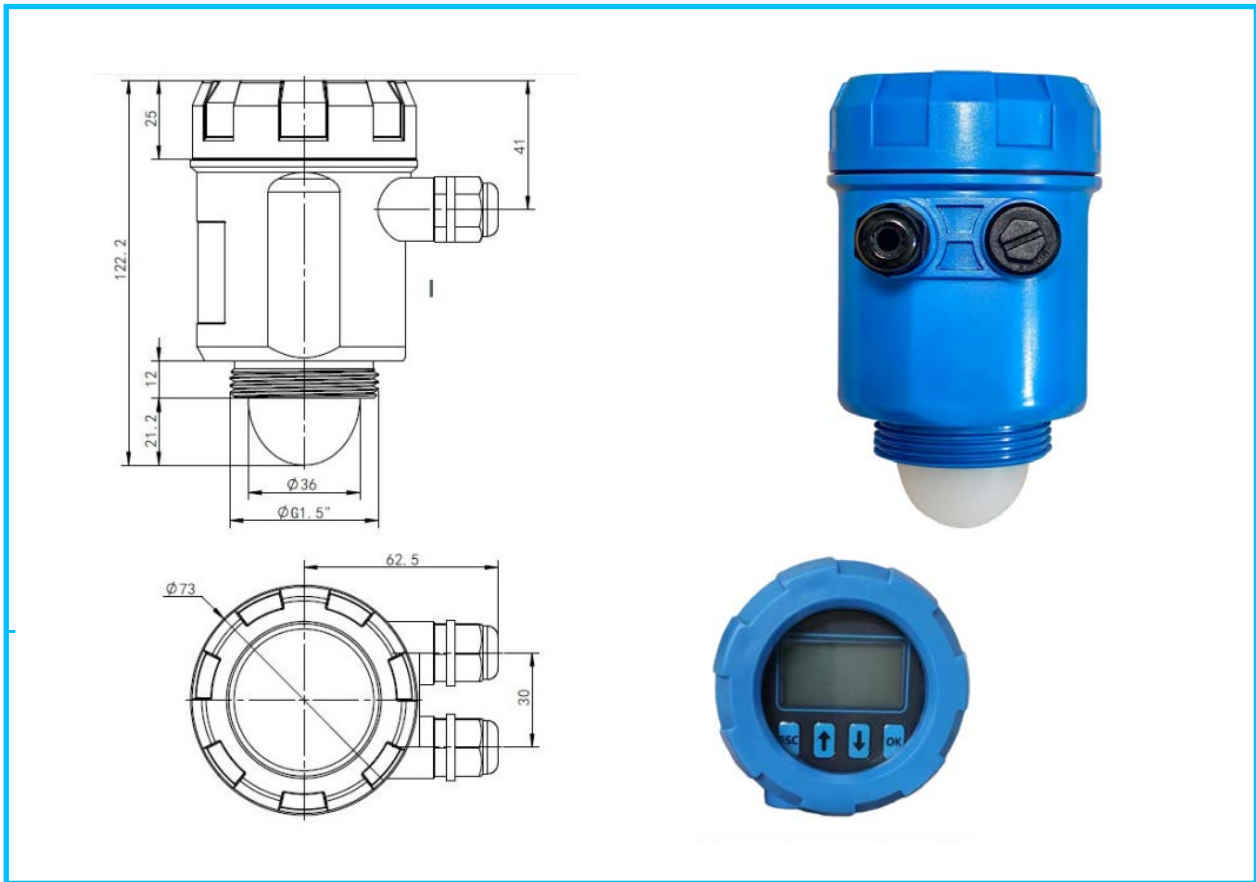

GUIDA ALLA SELEZIONE DEL MODELLO

| | |
|--|--|
| MINIRADAR S-810 | |
| MODELLO | |
| ABS | |
| ACCIAIO INOX 304 | |
| CONNESSIONI AL PROCESSO | |
| ABS -1/2" G e 2 1/2" G | |
| Flange DN 80 PN 6 in PVC | |
| Filettatura 1/2" G in acciaio inox | |
| Flantia DN80 spessore 6 mm in acciaio inox | |



| | |
|------------------------|--|
| MINIRADAR S-812 | |
| MODELLO | |
| In ABS | |



INSTALLAZIONE

Durante l'installazione si deve garantire che il misuratore sia perpendicolare alla superficie dell'acqua e che non siano presenti ostacoli che generano falsi echi. Verificare quanto segue per garantire le corrette condizioni di installazione.

- Controllare che il sensore di livello sia installato perpendicolarmente alla superficie dell'acqua; un'inclinazione indebolisce l'ampiezza del segnale ricevuto e influisce sul campo di misura.
- Assicurarsi che non vi siano oggetti che interferiscono all'interno del raggio di emissione, come sponde dei fiumi o strutture interne dei serbatoi.
- L'installazione del dispositivo deve distare almeno 20 cm dalla parete laterale e l'installazione della rete di tubazioni sotterranee deve essere il più vicino possibile al centro del pozzo d'acqua; in caso contrario la parete del pozzo genera facilmente segnali di interferenza, che influenzano la misura e la valutazione del livello.

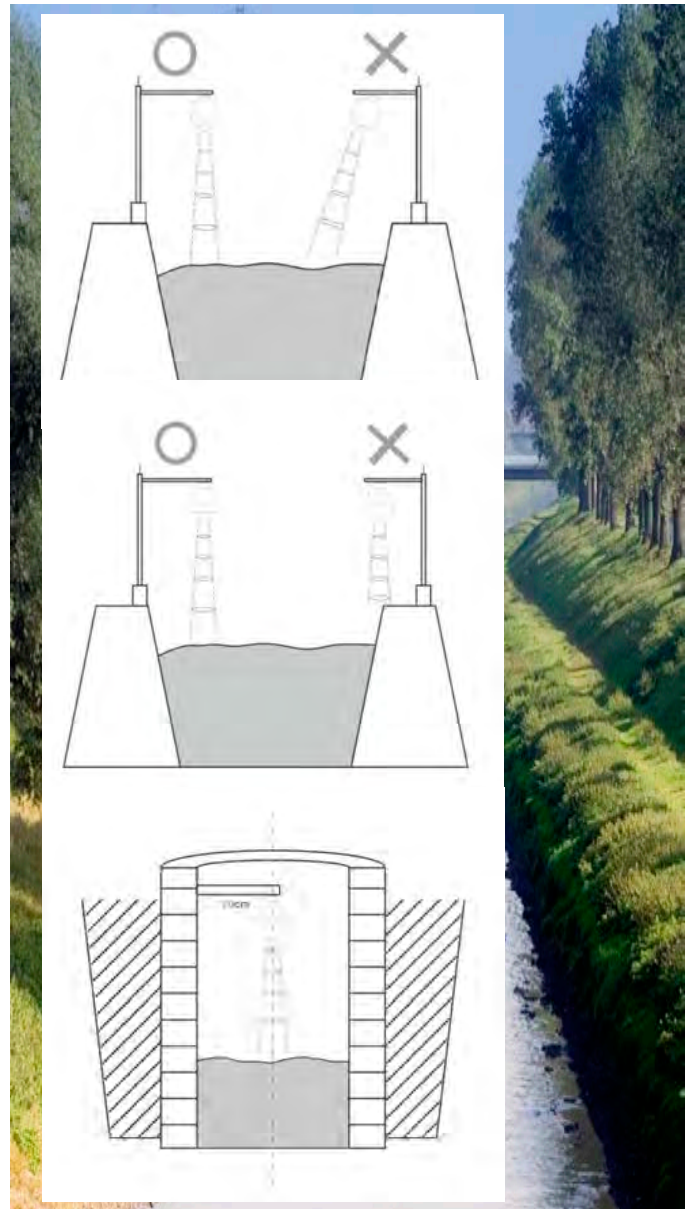

CABLAGGIO

| FILO CONDUTTORE | |
|-----------------|----------------------|
| ROSSO (+) | 24V CC polo positivo |
| BLU (-) | 24V CC polo negativo |

Il sensore di livello radar presenta a due cavi elettrici, il rosso è collegato al polo positivo dell'alimentatore e il nero è collegato al polo negativo.

AVVIO E CONFIGURAZIONE

MINIRADAR S-810 misura il livello in base alle impostazioni configurate, che possono essere modificate tramite Bluetooth ed app RadarMe su smartphone.

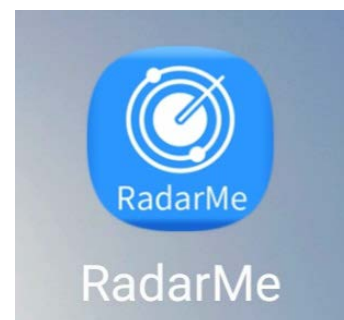

IMPOSTAZIONI SOFTWARE

Aprire l'APP nello smartphone, visualizzare l'interfaccia di connessione del dispositivo, come mostrato nella figura seguente.

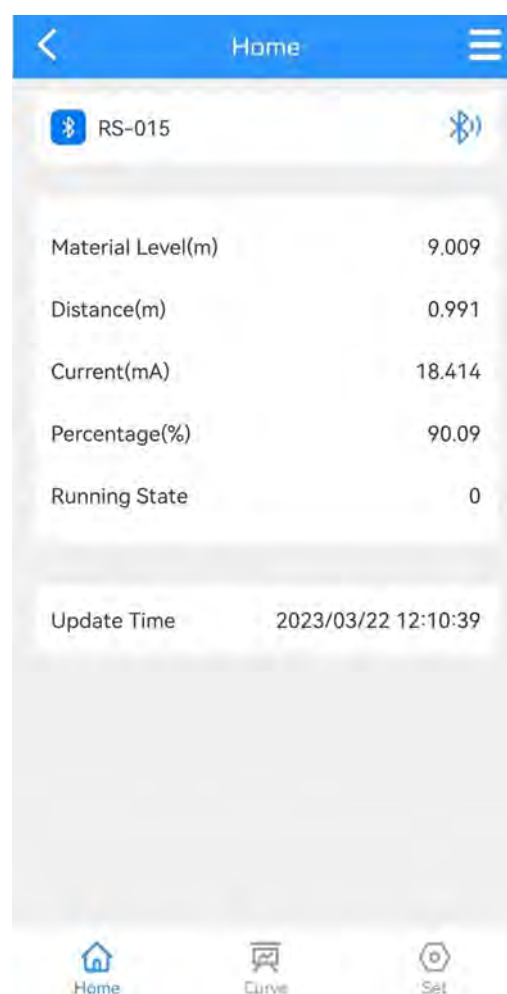
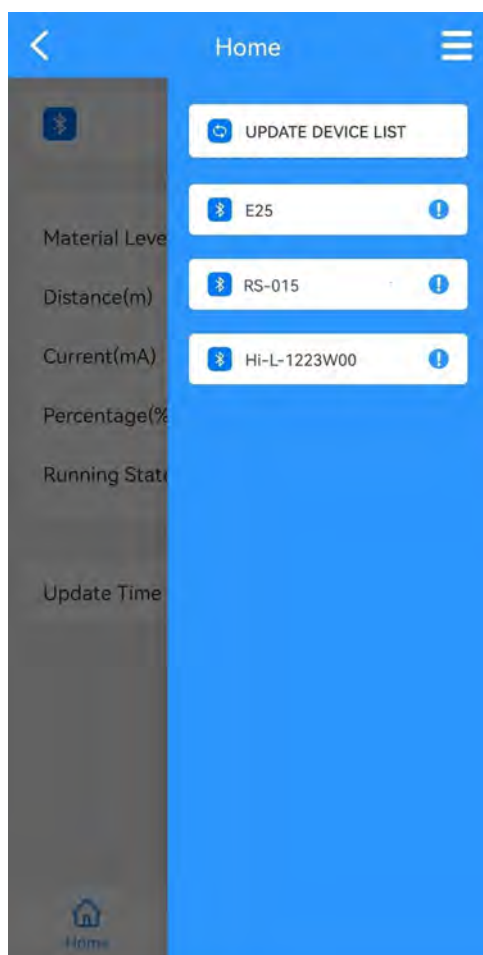

Fare clic sul nome del dispositivo utilizzato per accedere all'interfaccia principale, come mostrato nella figura a fianco.

CURVA DELL'ECO

Fare clic sul pulsante "Curve" nella parte inferiore dello schermo per accedere all'interfaccia della curva dell'eco, come illustrato di seguito.

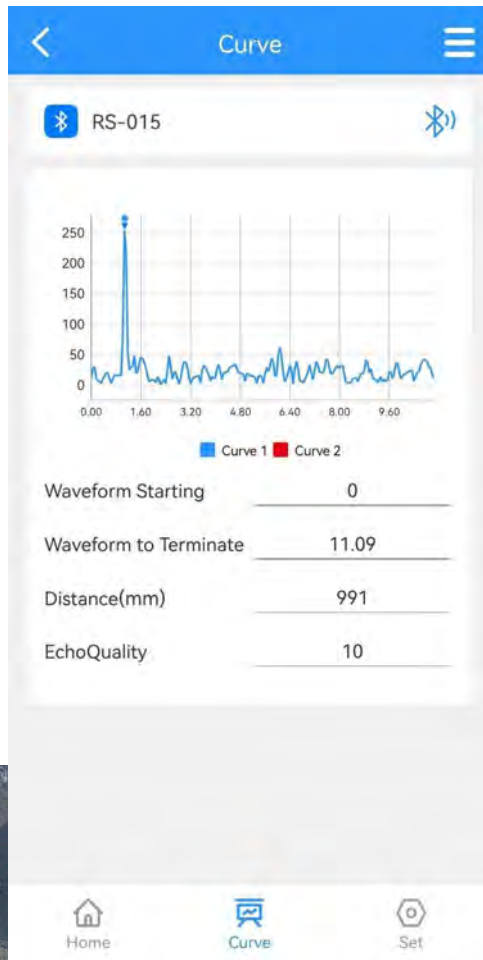

IMPOSTAZIONE DEI PARAMETRI

Fare clic sul pulsante "Set" nella parte inferiore dello schermo per accedere all'interfaccia e configurare i parametri, come mostrato nella figura sotto.

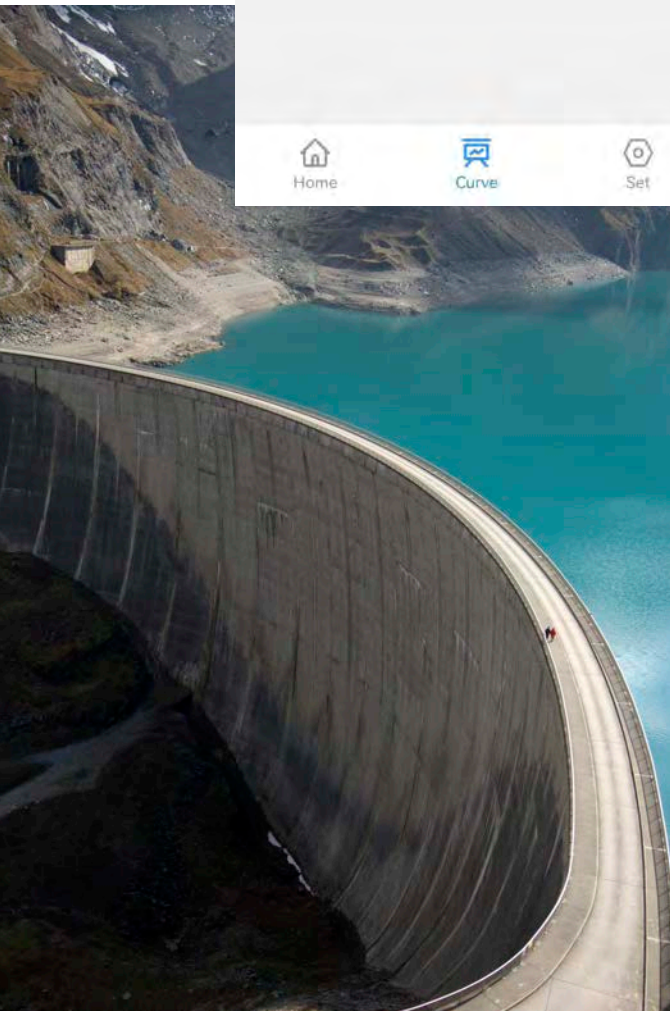
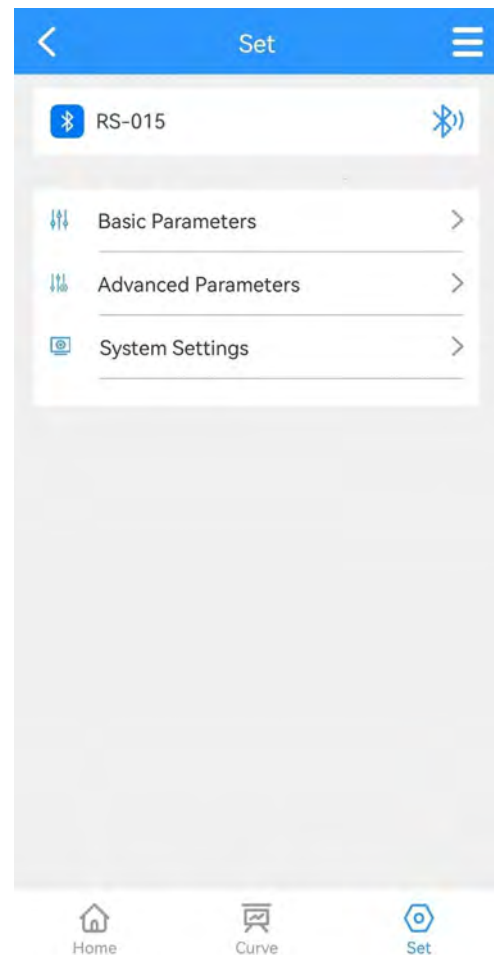

PARAMETRI DI BASE

Cliccare su "Basic parameters" per visualizzare quanto segue:

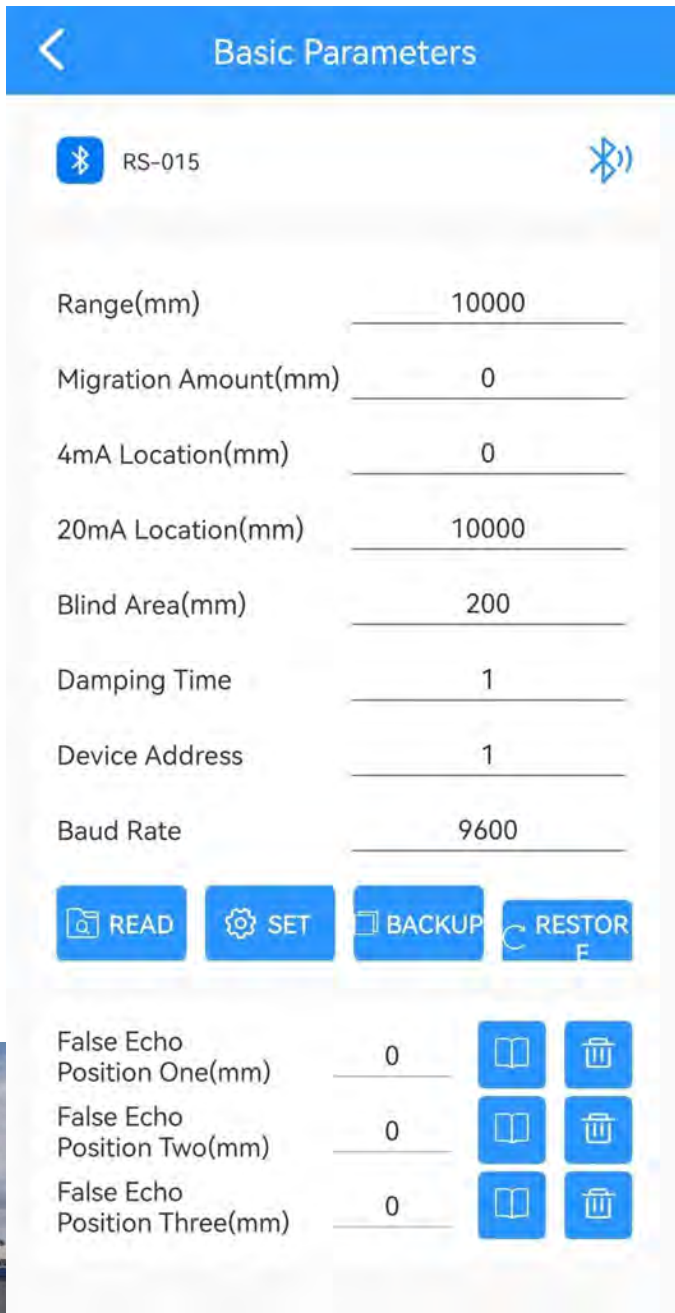







Basic Parameters

RS-015

| | |
|----------------------|-------|
| Range(mm) | 10000 |
| Migration Amount(mm) | 0 |
| 4mA Location(mm) | 0 |
| 20mA Location(mm) | 10000 |
| Blind Area(mm) | 200 |
| Damping Time | 1 |
| Device Address | 1 |
| Baud Rate | 9600 |

READ SET BACKUP RESTORE

| | | | |
|-------------------------------|---|---|---|
| False Echo Position One(mm) | 0 |  |  |
| False Echo Position Two(mm) | 0 |  |  |
| False Echo Position Three(mm) | 0 |  |  |

Impostare il campo, "Range", in base alle condizioni applicative e fare clic direttamente sulla casella dei valori per modificarli. Adattare gli altri parametri seguendo la medesima procedura.

Cliccare sul pulsante "Read" per aggiornare i parametri.



I valori di "4mA location" e "20mA location" devono essere all'intero del campo e la relazione tra il punto 4mA/20mA e il campo è illustrata qui di fianco.



Come mostrato in figura, quando il livello del liquido è inferiore alla posizione 4mA, l'interfaccia principale visualizza il livello del liquido uguale a 0; quando il livello del liquido è superiore al punto 20 mA, l'interfaccia principale visualizza il valore del livello del liquido come valore del punto 20 mA.

DEFINIZIONE DEI PARAMETRI: IMPOSTAZIONI PRINCIPALI

| | |
|------------------------|---|
| Range (200~20000) mm | Distanza massima che può rilevare il misuratore. |
| Offset (-9999~9999) mm | In base alle specifiche condizioni operative. |
| 4 mA position | Livello del liquido che corrisponde alla corrente di uscita 4mA, in mm. |
| 20 mA position | Livello del liquido che corrisponde alla corrente di uscita 20mA, in mm. |
| Blind Area | Distanza cieca: campo di misura ca. 200 mm, in base alle specifiche condizioni operative, in mm |
| Damping Time | Per migliorare la stabilità del valore misurato in uscita, si può impostare un tempo di smorzamento più elevato per stabilizzare il valore misurato e aumentare la resistenza alle interferenze. Esempio: se il tempo di smorzamento è 10, il livello del liquido misurato subisce una variazione graduale all'istante T e il valore in uscita corrisponde alla posizione effettiva del liquido misurato dopo 10 secondi. |

Backup the parameters: dopo aver eseguito il backup dei parametri operativi, se si verificasse un errore tra i parametri modificati manualmente e i parametri operativi originali non fossero più disponibili, si possono ricaricare le impostazioni di base.

Restore the parameters: serve per ripristinare i parametri di backup.



SMERI mette a disposizione una sezione [SERVICE sul sito SMERI](#) con i manuali operativi e dei video tutorial per l'assistenza tecnica.

MANUTENZIONE

- Il sensore di livello del radar deve essere pulito in base alle condizioni operative. Proteggerlo da umidità, corrosione e urti.
- Evitare la luce solare diretta sul corpo del sensore radar, evitare fonti di calore e prestare attenzione alla ventilazione.
Se la temperatura ambiente supera la temperatura nominale, si devono adottare delle misure di protezione.
- Se la temperatura ambiente è troppo bassa, si può utilizzare una custodia di protezione o altri sistemi antigelo.

RISOLUZIONE DELLE ANOMALIE

| Sintomo | Causa | Soluzione |
|-------------------------|--------------------------------------|--|
| Nessuna visualizzazione | Alimentazione | Verificare se la tensione e la corrente rispettano i requisiti. |
| | Cablaggio | Controllare le connessioni. |
| Valore non stabile | Forti fluttuazioni | Cambiare la posizione di installazione o ridurre le fluttuazioni del liquido misurato. |
| | Eco debole | Verificare l'allineamento dell'angolo di emissione, ruotare il supporto del radar. |
| | Forti interferenze elettromagnetiche | Usare cavi schermati per il collegamento del sensore. |



SMERI srl

I 20057 Assago (MI) - Via Mario Idiomi, 3/13
 Tel +39 02 5398941 - Fax +39 02 5393521
 smeri@smeri.com - www.smerri.com

