

BILGE SR142

INTERRUTTORE DI LIVELLO UNIVERSALE PER APPLICAZIONI IN SENTINA



APPLICAZIONI

Per applicazioni industriali e sulle navi, generalmente in condizioni difficili. Sviluppato soprattutto per forti carichi meccanici e liquidi sporchi e molto diversi come oli, acqua con solidi sospesi e petrolio.

CARATTERISTICHE E VANTAGGI

- Soluzione pratica ed economica
- Elevata affidabilità
- Lunga vita operativa
- Cavo in alto o basso, con staffa di montaggio
- Custodia di protezione in acciaio inox
- Sistema di test incorporato



SMERI BILGE SR142

Interruttore di livello a galleggiante in acciaio inox con custodia di protezione, per installazione verticale.
Non richiede manutenzione.

DATI TECNICI

Corrente max.	220 Vca; 220V cc; 1A max. Interruttore commutazione: 230 Vca; 40 VA; 1A ca / 230 Vcc; 20 W; 0,5 A cc
Densità del liquido	$\geq 0,65 \text{ g/cm}^3$
Temperatura	-40 ... +105 °C
Temperatura ambiente	-30...+55 °C, 90% RH
Pressione	max. 10 bar
Protezione	IP 68
Galleggiante	Cilindrico, $\varnothing 44,5 \text{ mm}$, AISI 316 L; asta guidata in AISI 316 L
Materiale corpo, staffa e "test device"	AISI 316 L
Cavo	PVC, per impieghi marini
Custodia di protezione	Acciaio inox

DIMENSIONI

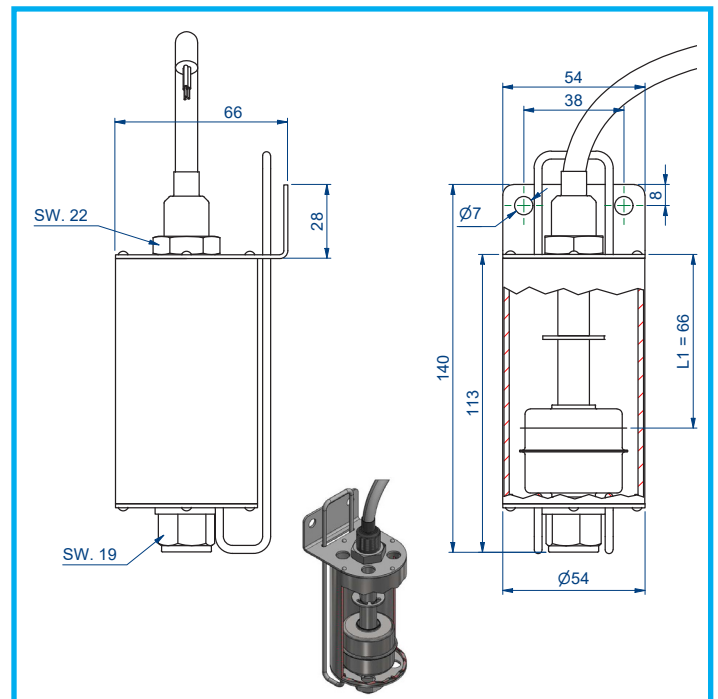

CONNESSIONI

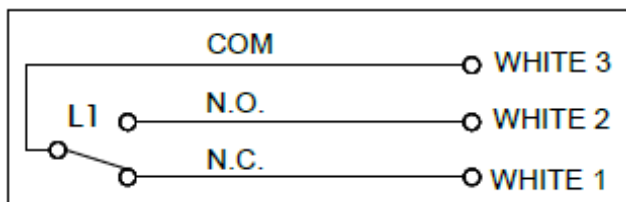

SMERI s.r.l.

I 20057 Assago MI - Via Mario Idiomi 3/13
Tel. +39 02 539 8941 - Fax +39 02 539 3521
E-mail: smeri@smeri.com - www.smeri.com

